

## Holzgestelle als Baugerüst für Polstermöbel

Holzgestelle bilden die tragende Grundlage vieler gepolsteter Möbel.

Sie beeinflussen sowohl **Stabilität**, **Funktion** als auch die spätere **Gestaltung** eines Möbelstücks maßgeblich.

Sie haben sich während Ihrer fachpraktischen Ausbildung grundlegende Kenntnisse zum Aufbau und zur Konstruktion von Holzgestellen im Raumausstatter-Handwerk angeeignet.

Die nachfolgenden Fragen dienen der Überprüfung Ihres erworbenen Fachwissens zu:

- **Unterscheidung verschiedener Gestellarten**
- **Auswahl geeigneter Holzarten**
- **Aufbau von Vollholzgestellen**
- **eingesetzten Holzverbindungen**

**Bitte beachten Sie, dass mehrere Antworten richtig sein können.**

**Wir wünschen Ihnen viel Erfolg beim Beantworten der Fragen!**



*Quelle: Sudenn-Holzbearbeitung*

## Arten von Holzgestellen

Ziehen Sie den richtigen Begriff in das Antwortfeld.

Holzgestelle bestehen aus  .

Welche Arten von Holzgestellen werden im Raumausstatter-Handwerk unterschieden?  
Wählen Sie alle richtigen Begriffe aus.

Es sind insgesamt vier Antworten richtig!

Auswahl:

Massivholzgestell

Sichtholzgestell

Vollholzgestell

Kunststoffgestell

Blindholzgestell

Metall-Holz-  
Verbundgestell

Prüfen

Antwort:

**Typische Holzarten für Polstergestelle**

Welche Holzarten und Holzverbundarten werden typischerweise für Blindholzgestelle verwendet?

**Es sind insgesamt vier Antworten richtig!**

- Eiche
- Esche
- Buche
- Holzfaserplatte
- Sperrholz
- Holzspanplatte
- Kirsche



*Quelle: Sudenn-Holzbearbeitung*

Welche Holzarten werden typischerweise für Vollholzgestelle verwendet?

Es sind insgesamt fünf Antworten richtig!

- Eiche
- Sperrholz
- Birke
- OSB-Platte
- Buche
- Kirsche
- Leimholz
- Esche



*Quelle: Sudenn-Holzbearbeitung*

## Aufbau von Vollholzgestellen

Aus welchen Gestellteilen besteht ein Vollholzgestell?

Es sind insgesamt drei Antworten richtig!



*Quelle: Sudenn-Holzbearbeitung*

- Sitzfläche
- Rückenlehne
- Rückenpolster
- Armlehnen
- Schaumstoffträger
- Zargenanlage

**Aus welchen Gestellteilen besteht ein Vollholzgestell?**

**Ordnen Sie den Zahlen 1 - 8 im Bild den jeweils richtigen Fachbegriff zu.**

1.  ▼
2.  ▼
3.  ▼
4.  ▼
5.  ▼
6.  ▼
7.  ▼
8.  ▼

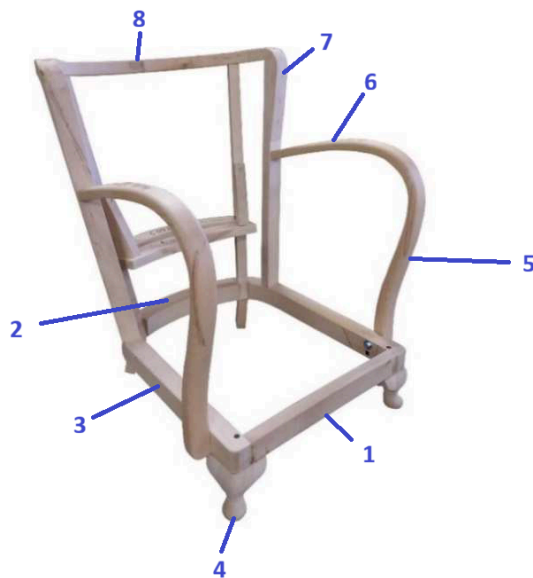

*Quelle: Sudenn-Holzbearbeitung*

## Typische Holzverbindungen

**Ziehen Sie den richtigen Begriff in das Antwortfeld.**

Eine der typischen Holzverbindungen im Polstergestellbau ist die



verleimte Dübelung

Steckverbindung

**Welche Verbindungen können beim Polstergestellbau zum Einsatz kommen?**

**Es sind insgesamt fünf Antworten richtig!**

- Schlitz-Zapfen-Verbindung
- Schraubverbindung
- gezinkte Verbindung
- Federsperrverbindung
- Nut-Blatt-Verbindung
- Falzkniffverbindung
- Dübelverbindung
- Überblattung

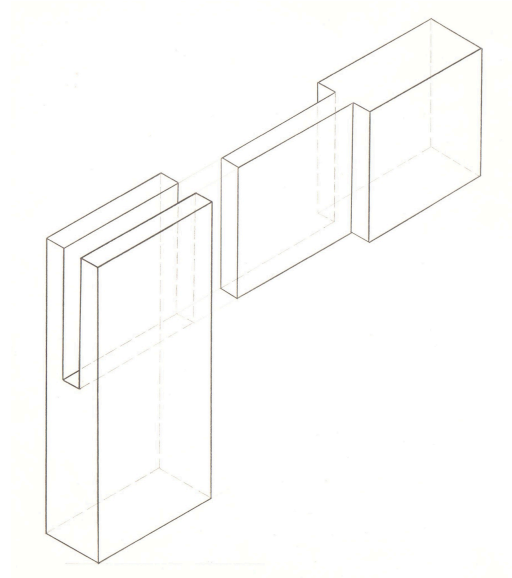

Quelle: HWK Dresden, Anne-Kristin Schmidt

## Blindholzgestelle

**Ziehen Sie den richtigen Begriff in das Antwortfeld.**

Bei Blindholzgestellen werden alle Gestellteile

+

holzsichtig gelassen

überpolstert bzw. bezogen

Welche Holzarten und Holzverbundarten werden typischerweise für Blindholzgestelle verwendet?

**Es sind insgesamt vier Antworten richtig!**

- Kirsche
- Esche
- Holzfaserplatte
- Sperrholz
- Buche
- Eiche
- Holzspanplatte



„Holzbild“ Buche; *Quelle: Florian Riefling, HWK Dresden*

## Unterschiede Blindholz- und Sichtholzgestelle

## Welche Aussagen zu Blind- und Sichtholzgestellen sind richtig?

**Es stimmen vier Antworten!**

- Für Sichtholzgestelle werden Holzverbundstoffe verwendet.
- Blindholzgestelle müssen keine hohe Maßhaltigkeit besitzen.
- Sichtholzgestelle bleiben sichtbar und sind gestalterisches Element.
- Blindholzgestelle sind vollständig verdeckt und überpolstert.
- Buche eignet sich für Polstergestelle aufgrund seiner Härte und Festigkeit.
- Gebogene Elemente von Polstergestellen werden durch Spannfederung hergestellt.
- Sichtholzgestelle erfordern eine saubere Verarbeitung.



*Quelle: Pixabay, Peggy+Marco*

## Oberflächenbehandlungen für Sichtholzgestelle

**Welche Oberflächenbehandlungen sind bei Sichtholzgestellen üblich?**

**Es sind insgesamt vier Antworten richtig!**

- Wachsen
- Lackieren
- Pulverbeschichtung
- Heißwachsüberzug
- Beizen
- Ölen
- Sandstrahlen



*Quelle: Sudenn-Holzbearbeitung*

**Warum werden Oberflächen von Sichtholzgestellen behandelt?**

**Es sind insgesamt drei Antworten richtig!**

- Erhöhung der Holzfestigkeit durch Verhärtung der Fasern
- dauerhafte Abdichtung der Holzporen bis in den Kern
- Ausgleich von Holzfeuchteunterschieden im Kernholz
- Schutz des Holzes
- Betonung der Holzmaserung
- gestalterische Aufwertung

# Lackieren

## Lackieren:

Welche vier Aussagen treffen zu?

- Um die Holzmaserung vollständig zur Geltung zu bringen, bildet der Lack eine weiche Oberfläche.
- Es werden nur Klarlacke verwendet.
- Die Holzmaserung kann vollständig oder teilweise überdeckt sein.
- Das Lackieren erfordert keine Vorbehandlung.
- Der Lack bildet einen geschlossenen Film auf der Holzoberfläche.
- Die Oberfläche wird widerstandsfähig gegen Feuchtigkeit und Schmutz.
- Es können Zwischenschliffe erforderlich sein.



Quelle: Pixabay, MIH83

# Beizen

## Beizen:

Welche vier Aussagen treffen zu?

- Die natürliche Holzfarbe wird durch ein farberzeugendes Beizmittel verändert.
- Die Beize ist wasserfest.
- Es ist zusätzlich eine weitere Oberflächenbehandlung notwendig.
- Beizen schützt das Holz zusätzlich vor mechanischer Beanspruchung.
- Die Holzmaserung bleibt erhalten.
- Die Beize reagiert mit den Inhaltsstoffen des Holzes.
- Beizen verschließt die Poren des Holzes vollständig.



*Quelle: Pixabay, Carola68*

## Wachsen

### Wachsen

Welche vier Aussagen treffen zu?



Hartwachs, Bild: Florian Riefling, HWK

- Gewachste Oberflächen können jederzeit nachgewachst werden.
- Wachsen verschließt die Poren des Holzes dauerhaft.
- Die mit Wachs behandelten Oberflächen sind nicht atmungsaktiv.
- Die Wachsschicht ist wasserabweisend.
- Es werden Natur- und Kunstwachse verwendet.
- Die Holzflächen erhalten durch das Auftragen des Wachses einen leichten Glanz.
- Die Wachsschicht bietet einen zusätzlichen Kratz- und Abriebschutz.



Quelle: Pixabay, geralt